

Folgende Tätigkeiten dürfen grundsätzlich nur von autorisierten AS-Motor Fachwerkstätten durchgeführt werden!

„Wichtiger Montagehinweis der Messerklingen E10302, E10303, E10346, E10348 und E10349“

für AS 43 BS casa, AS 43 H casa, AS 47 BS casa und AS 47 H casa

Einbauanleitung

Beachten Sie die Sicherheitshinweise und Montageanleitung sonst kann es zu Beschädigungen des Gerätes und zu Unfällen mit schweren Verletzungen kommen.

Sicherheitshinweise

Vor Beginn der Montage muss:

1. der Motor abgestellt und der Zündkerzenstecker abgezogen sein.
2. das Gerät gegen Wegrollen gesichert sein (Bremse, Unterlegkeil).
3. das Gerät auf einem ebenen und rutschsicheren Untergrund stehen.

Montagehinweis

Nach dem Lösen von Teilen muss eine Unwuchtprüfung durchgeführt und die Schrauben mit dem richtigen Drehmoment angezogen werden.

Die Messerklingen dürfen nur **paarweise** ausgewechselt werden!

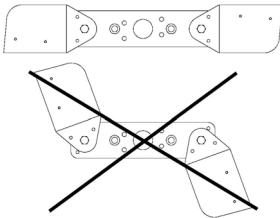

Ein Wechsel der **Messerklingen** ist unbedingt erforderlich, wenn:

- eine der Verschleißmarkierungen der Messerklinge erreicht ist. Auf einer Original AS- Messerklinge sind Verschleißmarkierungen angebracht, welche auf der Klingenunterseite ca. 20 mm hinter der Schneide kugelförmig eingeprägt sind.
- die Dicke der Messerklinge 1 mm unterschreitet (Schneide ausgenommen).

Die Sechskantschraube E10382 (Pos. 129) muss mit einem Drehmoment von 20+2 Nm angezogen werden.

Ein Wechsel des Messerbalken, der Messerklingen und der Befestigungsteile ist unbedingt erforderlich, wenn:

- sich die Klinge aus der Rastposition herausgedreht hat
- nach spätestens zwei Betriebsjahren kein Austausch der Teile stattgefunden hat, unabhängig ob Verschleiß vorhanden ist oder nicht. Das Material ermüdet, kann Risse bekommen, wodurch Personen und Sachgüter gefährdet werden.

Wir hoffen, dass Sie den Einbau problemlos durchführen können. Wenn Sie dennoch Fragen oder Anregungen zum Einbau haben, wenden Sie sich bitte an unseren Technischen Kundendienst:

Herr Joachim Traum

Tel.: 07973 9123-233

Fax: 07973 9123-239

Email: joachim.traum@as-motor.de

Grundsätzlich muss die Sechskant-Zollschraube E10619 (Pos. 148) nach Lösen erneuert werden. Diese muss mit einem Drehmoment von 38+5 Nm angezogen sein.

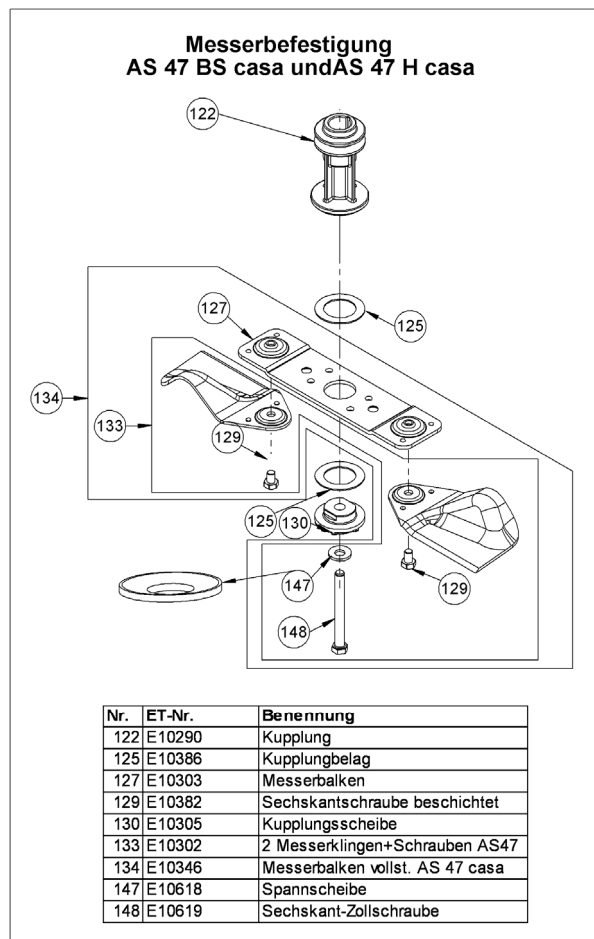
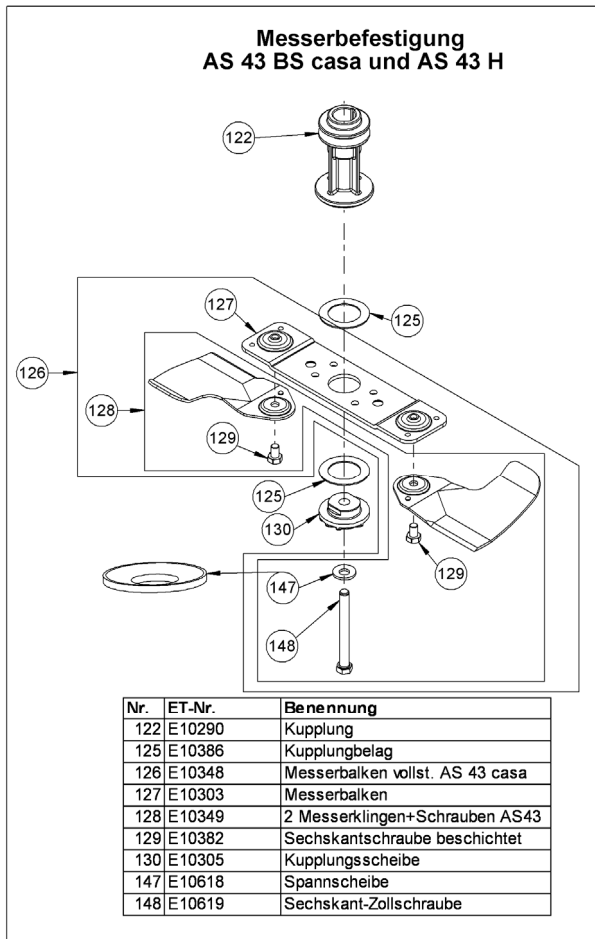

Führen Sie einen Probelauf durch!

Vergewissern Sie sich vor dem Probelauf, dass alle Teile wieder richtig befestigt sind.

Prüfen Sie die Messerbremszeit: Lassen Sie den Sicherheitsbügel am Lenker bei höchster Motordrehzahl los – der Messerbalken muss nach spätestens 3 Sek. stillstehen.